

## Luftdurchlass-Systeme

# LTG Luftdurchlass Coandatrol® Typ LDB 9



LDB 9-Element

### Merkmale

- Nahezu unbegrenzte Gestaltungsmöglichkeiten:
  - linear oder geschwungen
  - rechteckige oder frei definierbare Flächen
  - „unsichtbar“ integriert oder
  - bewusst als optisches Element.
- Walzenförmige Schlitzdüse.
- Ausblasrichtung frei wählbar.
- Einstellung jederzeit reproduzierbar.
- Mit eingebauten Gleichrichterlamellen.
- Befestigung durch Einclipsen in Rechteck-Ausschnitte mit 1 mm Dicke.
- Erzeugung eines zusätzlichen Deckenluftschleiers zur Verringerung der Deckenverschmutzung (clean-Effekt).
- 3 Versionen möglich
  - beide Stirnseiten gerade
  - eine Stirnseite abgerundet
  - beide Stirnseiten abgerundet.

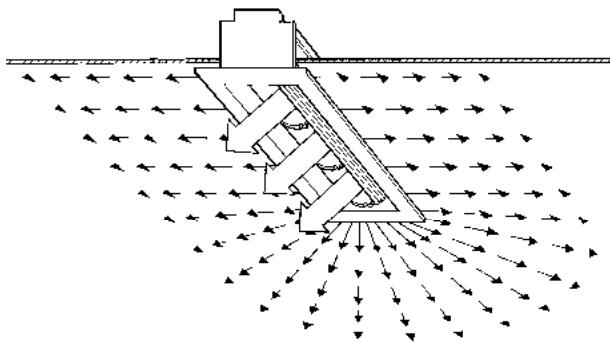

Zusätzlicher Deckenluftschleier

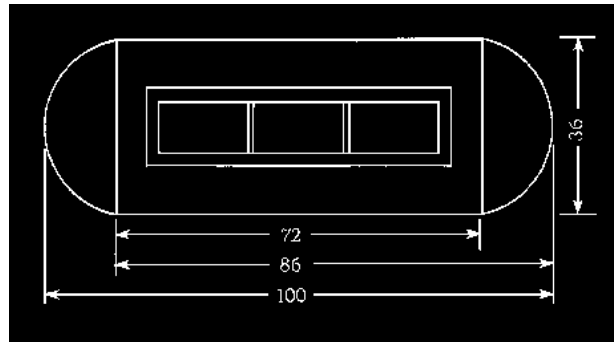

Abmessungen

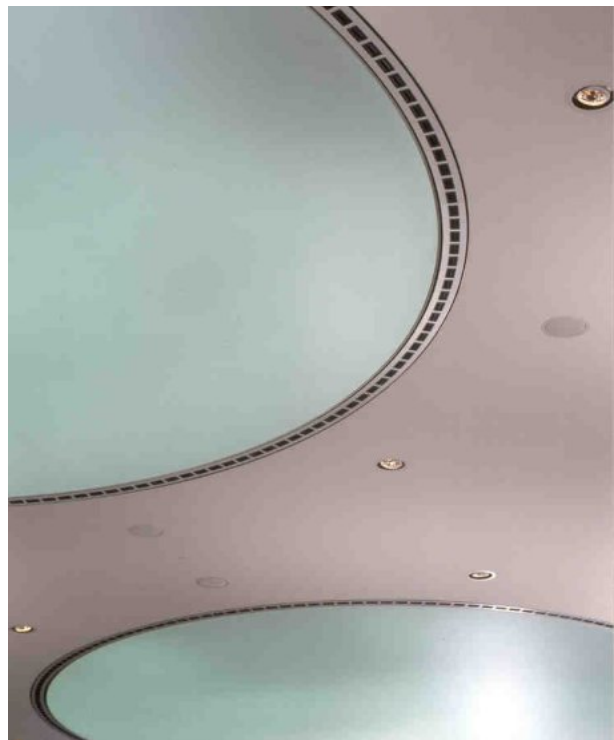

LDB 9 Elemente kreisförmig angeordnet



Einbaubeispiel: DaimlerChrysler Center of Excellence, Sindelfingen